

PEŁNE

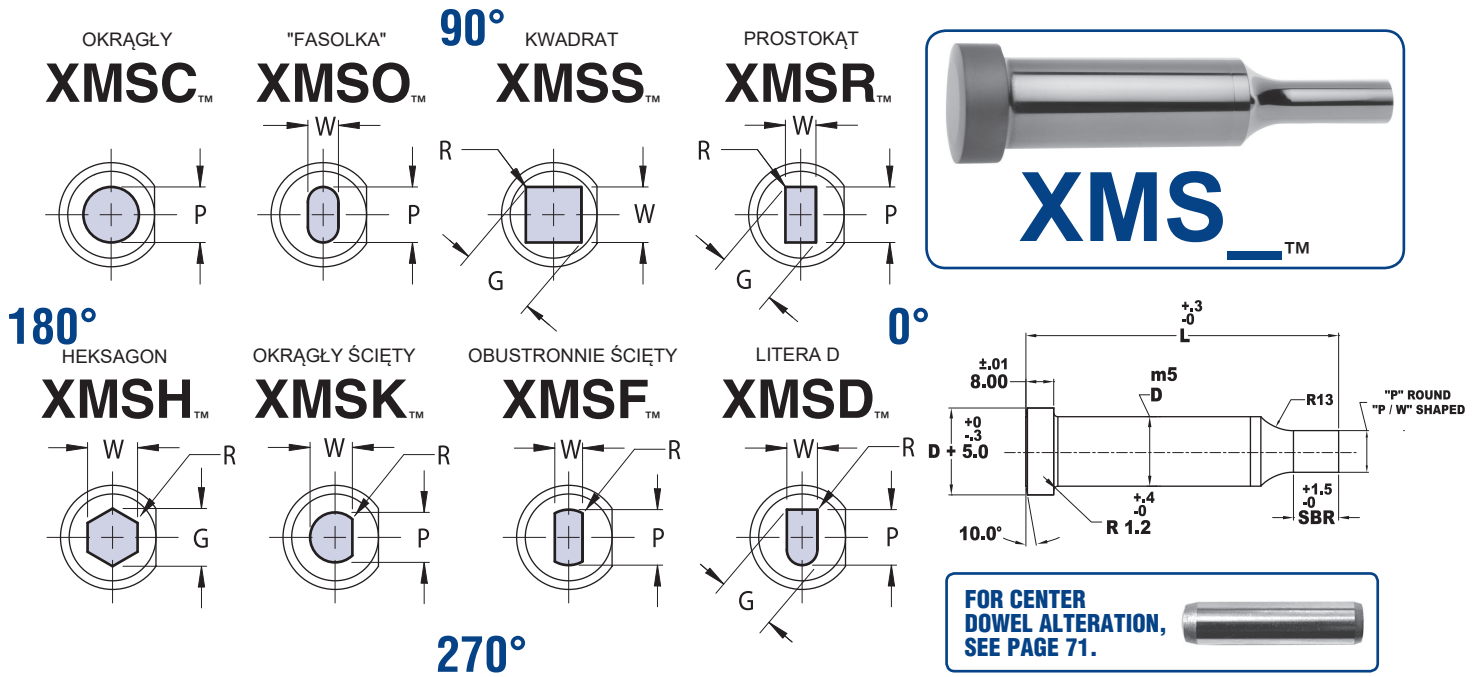

WIDOK PATRZĄC PRZEZ OBSADĘ, LINIE CIĄGŁE DLA WYRAŻNEGO ZAZNACZENIA KSZTAŁTU

STANDARDOWE MODYFIKACJE, STRONA 68-73.

TYP KATALOGOWY	ŚREDNICA OBSADY D	OKRĄGŁY RANGE P	KSZTAŁTOWY		DŁUGOŚĆ CAŁKOWITA "L"						
			MIN W	MAX G/P	70	80	90	100	110	125	150
XMS_08	08	3.10 - 7.99	3.10	8.00	X	X	X	X	X	X	X
XMS_10	10	3.20 - 9.99	3.20	10.00	X	X	X	X	X	X	X
XMS_13	13	5.00 - 12.99	4.50	13.00	X	X	X	X	X	X	X
XMS_16	16	8.00 - 15.99	6.00	16.00	X	X	X	X	X	X	X
XMS_20	20	10.00 - 19.99	8.00	20.00	X	X	X	X	X	X	X
XMS_25	25	12.00 - 24.99	9.00	25.00	X	X	X	X	X	X	X
XMS_32	32	16.00 - 31.99	10.00	32.00	X	X	X	X	X	X	X

Materiał
 Stal: PM4 HRC 60-62
 Łeb: HRC 40-55

Standard Point Tolerance

Round P $\begin{matrix} +.01 \\ -.00 \end{matrix}$.01 P to D

Shape P, W $\pm .01$.025 P to D

TYP KATALOGOWY	ŚREDNICA OBSADY D	DŁUGOŚĆ ROBOCZA "SBR"	
		STD	OPCJONALNIE B
XMS_08	08	13	19
XMS_10	10	13	19
XMS_13	13	13	19
XMS_16	16	19	25
XMS_20	20	19	25
XMS_25	25	19	25
XMS_32	32	19	25

PRZYKŁAD ZAMÓWIENIA:
 (Reference page 4)

SPECIFY: QTY: TYPE "D" "L" LENGTH DIMENSIONS CODE

EXAMPLE: 6 XMSC 13 90 13 10.0 CD

EXAMPLE: 6 XMSO 16 80 STD 14.0 x 8.0 F1 @ 90

Uwaga: Zamawiając, standardowe przedziały cenowe: to: 1, 2-3, 4-11, 12-23, 24-49, 50-99

STANDARDOWA POZYCJA ZABEZPIECZENIA PRZED OBROTEM TO 0°.
 DOSTĘPNE POZYCJE 90°, 180°, 270°, BEZ ZMIANY CENY.