

MATRYCE SZYBKOWYMIENNE Z WYBIEGIEM STOŻKOWYM

MFBLD

BALL LOCK DIES WITH COUNTERSINK RELIEF

Materiał / Material

HSS - M2*
HWS - A2**

Twardość / Hardness

*60 - 62 HRC
**58 - 60 HRC

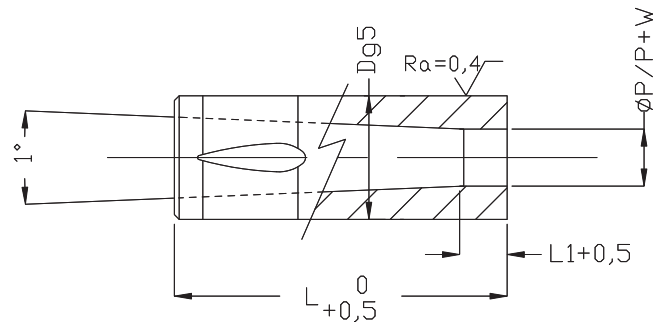

Standardowe matryce

MFBLDC

MFBLDO

MFBLDR

MFBLDL

MFBLDF

MFBLDH

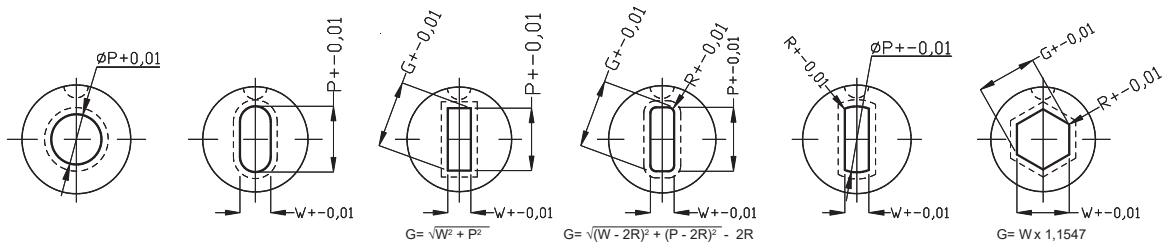

Kształty specjalne dostępne na stronie 238
For qualified shapes see page 238

D1	L1	MAX D3	OKRĄGŁY	KSZTAŁTOWY		L
			ZAKRES	MIN	MAX	
			RANGE	W	P	
			P			
130	4	58	1.5 - 5.0	2.0	5.0	X
160	5	80	3.0 - 7.2	2.5	7.2	X
200	5	120	4.5 - 11.0	4.5	11.0	X
250	6	160	8.0 - 15.0	5.0	15.0	X
320	6	200	11.0 - 19.0	6.0	19.0	X
380	8	270	16.0 - 26.0	8.0	26.0	X

Zmiany w wymiarach standardowych dostępne na stronie 239
For standard alterations see pages 239
Powłoki oraz dodatkowa obróbka cieplna SHT dostępne na stronie 254
For surface treatments and coatings see page 254

Jak zamówić / How to order

