

ZESTAWY POD BLACHOWKRĘTY PRESAUTO

PRESAUTO
NORM F 01467

10PBT

Jak zamówić / How to order

Symbol: 10PBT 3,5

Inne wymiary na żądanie
Other dimensions on demand

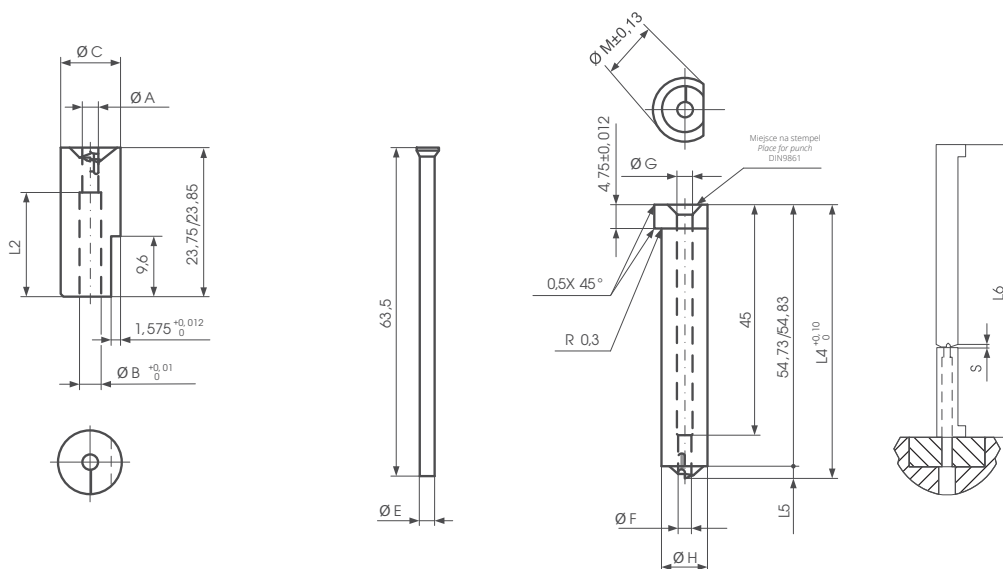

Matryca
Die

Stempel
Punch

Standardowe stemple

SYMBOL	Ø śruby Ø screw	Ø A	Ø B	Ø C	Ø E	Ø F	Ø G	Ø H	Ø M	L2	L4	L5	s	L6
		+0,03 +0,02		+0,25 +0,12	-0,01 -0,02	+0,02 +0,01		+0,1020 +0,0054	+0,13 -0,13					
10PBT3,5	B3,5	2,5	3,5	9,525	2,5	2,5	2,8	9,525	14,2	20	56,8	2	0,50	79,10
10PBT4,2	B4,2	2,9	3,9	12,70	2,9	2,9	3,2	12,70	17,3	19	57,45	2,65	0,75	79,35
10PBT4,8	B4,8	3,3	4,3	12,70	3,3	3,3	3,6	12,70	17,3	19	57,45	2,65	0,90	79,50
10PBT5,5	B5,5	3,9	4,9	15,87	3,9	3,9	4,2	15,87	22	18,5	58,1	3,3	1,00	79,60
10PBT6,3	B6,3	4,5	5,5	15,87	4,5	4,5	4,8	15,87	22	18,5	58,1	3,3	1,20	79,80
10PBT8	B8	5,8	7,1	20,00	5,8	5,8	6,1	20,00	25	17,5	59	4,2	1,50	80,10