

STEMPLE Z ŁBEM W KSZTAŁCIE SZYJKI BUTELKI Z ODKLEJACZEM

MBNE

BOTTLE NECK EJECTOR PUNCHES

Materiał / Material

HSS - M2*
HWS - A2**
PS (na żądanie / on demand)***

Twardość / Hardness

*60 - 62 HRC
**58 - 60 HRC
***62 - 64 HRC
Łeb odpuszczony
All heads drawn to
45-55 HRC

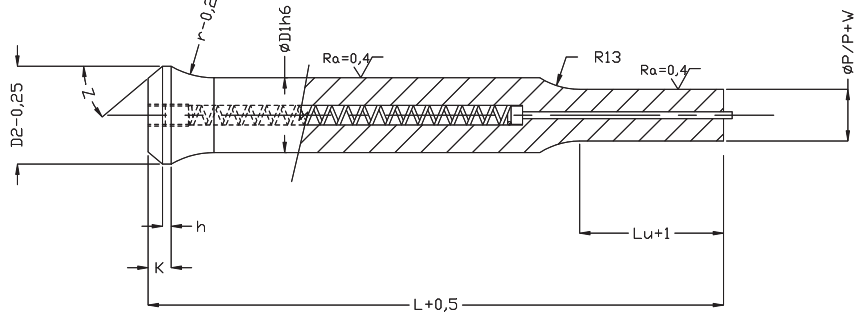

Standardowe stemple

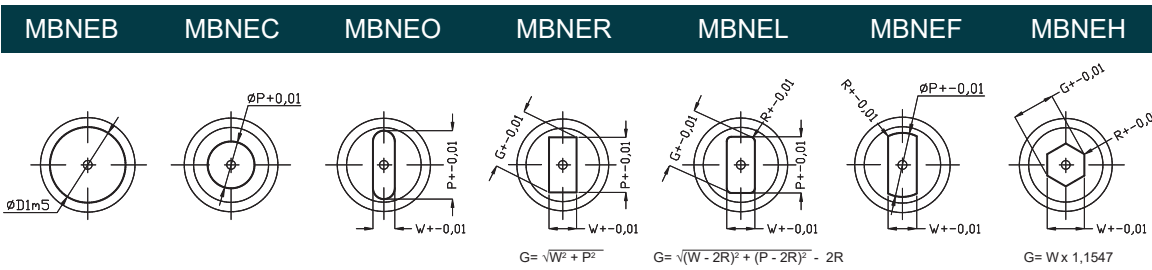

Kształty specjalne dostępne na stronie 238
For qualified shapes see page 238

| D1 | D2 | h | Lu | k | r | z | OKRĄGŁY | KSZTAŁTOWY | | DŁUGOŚĆ CAŁKOWITA | | |
|-----|-----|-----|----------|-----|------|------|--------------|------------|-------|-------------------|----|-----|
| | | | | | | | ZAKRES | MIN | MAX | OVERALL LENGTH | | |
| | | | | | | | RANGE | W | G/P | 80 | 90 | 100 |
| | | | | | | | P | | | | | |
| 60 | 90 | 1,5 | 13/19 | 4,0 | 10,0 | 15,0 | 1,5 - 5,99 | 1,5 | 5,99 | X | X | X |
| 80 | 110 | 1,5 | 13/19 | 4,0 | 10,0 | 15,0 | 2,5 - 7,99 | 2,5 | 7,99 | X | X | X |
| 100 | 140 | 1,5 | 13/19/25 | 4,0 | 12,0 | 15,0 | 4,0 - 9,99 | 3,5 | 9,99 | X | X | X |
| 130 | 170 | 1,5 | 13/19/25 | 4,0 | 15,0 | 15,0 | 5,0 - 12,99 | 4,5 | 12,99 | X | X | X |
| 160 | 200 | 1,5 | 13/19/25 | 4,0 | 15,0 | 15,0 | 8,0 - 15,99 | 6,0 | 15,99 | X | X | X |
| 200 | 250 | 1,5 | 13/19/25 | 4,0 | 15,0 | 15,0 | 12,0 - 19,99 | 8,0 | 19,99 | X | X | X |
| 250 | 300 | 1,5 | 13/19/25 | 4,0 | 15,0 | 15,0 | 16,0 - 24,99 | 10,0 | 24,99 | X | X | X |

Zmiany w wymiarach standardowych dostępne na stronie 239
For standard alterations see pages 239
Zabezpieczenia przed obrotem dostępne na stronie 241
For flats see page 241
Powłoki oraz dodatkowa obróbka cieplna SHT dostępne na stronie 254
For surface treatments and coatings see page 254

Jak zamówić / How to order

