

STEMPLE STOPNIOWANE Z ŁBEM CYLINDRYCZNYM Z ODKLEJACZEM

HEAD EJECTOR PUNCHES

ME

Materiał / Material

HSS - M2*
HWS - A2**
PS (na żądanie / on demand)***

Twardość / Hardness

*60 - 62 HRC
**58 - 60 HRC
***62 - 64 HRC
Łeb odpuszczony
All heads drawn to
45-55 HRC

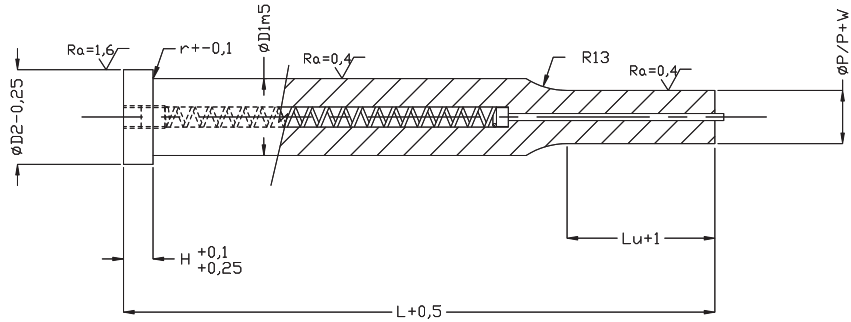

MEB MEC MEO MER MEL MEF MEH

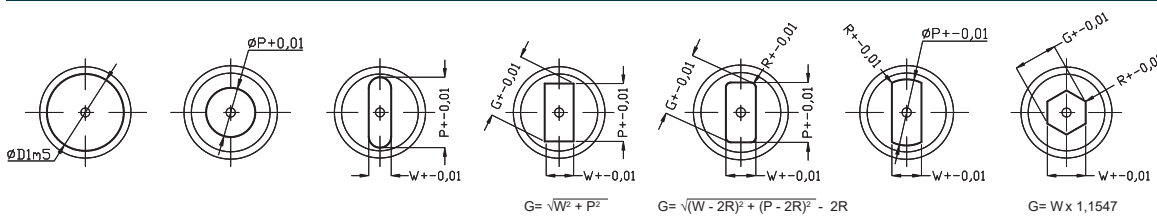

Kształty specjalne dostępne na stronie 238
For qualified shapes see page 238

D1	D2	H	Lu	OKRĄGLY	KSZTAŁTOWY		DŁUGOŚĆ CAŁKOWITA							
				ZAKRES	MIN	MAX	L							
				RANGE	W	G/P	50	56	63	71	80	90	100	125
				P										
5.0	8.0	5	7/13/19	1.5 - 4.99	1.5	4.99	X	X	X	X	X	X	X	X
6.0	9.0	5	13/19	1.5 - 5.99	1.5	5.99	X	X	X	X	X	X	X	X
8.0	11.0	5	13/19/25	2.5 - 7.99	2.5	7.99	X	X	X	X	X	X	X	X
10.0	13.0	5	13/19/25	4.0 - 9.99	3.5	9.99	X	X	X	X	X	X	X	X
13.0	16.0	5	13/19/25	5.0 - 12.99	4.5	12.99	X	X	X	X	X	X	X	X
16.0	19.0	5	13/19/25	8.0 - 15.99	6.0	15.99		X	X	X	X	X	X	X
20.0	23.0	5	13/19/25	12.0 - 19.99	8.0	19.99		X	X	X	X	X	X	X
25.0	28.0	5	13/19/25	16.5 - 24.99	10.0	24.99		X	X	X	X	X	X	X
32.0	35.0	5	13/19/25	20.0 - 31.99	10.0	31.99		X	X	X	X	X	X	X

Zmiany w wymiarach standardowych dostępne na stronie 239

For standard alterations see pages 239

Zabezpieczenia przed obrotem dostępne na stronie 241

For flats see page 241

Powłoki oraz dodatkowa obróbka cieplna SHT dostępne na stronie 254

For surface treatments and coatings see page 254

Jak zamówić / How to order

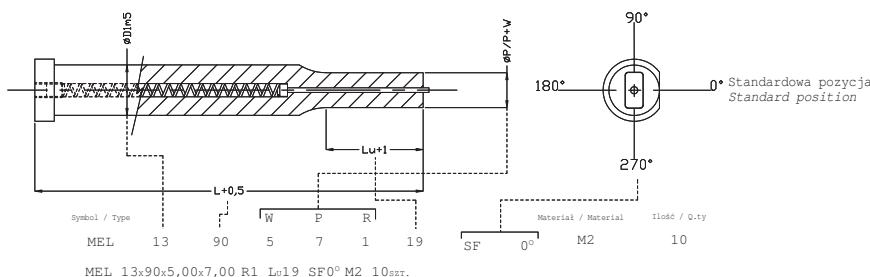

STEMPLE STOPNIOWANE Z ŁBEM CYLINDRYCZNYM Z ODKLEJACZEM

HEAD EJECTOR PUNCHES

ME

Materiał / Material

HSS - M2*
HWS - A2**
PS (na żądanie / on demand)***

Twardość / Hardness

*60 - 62 HRC
**58 - 60 HRC
***62 - 64 HRC
Łeb odpuszczony
All heads drawn to
45-55 HRC

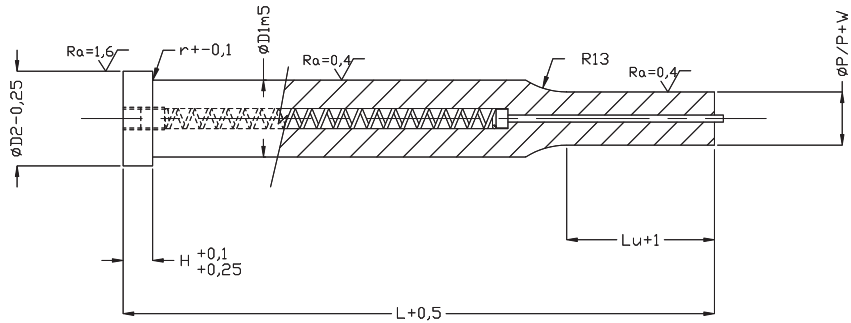

MEB MEC MEO MER MEL MEF MEH

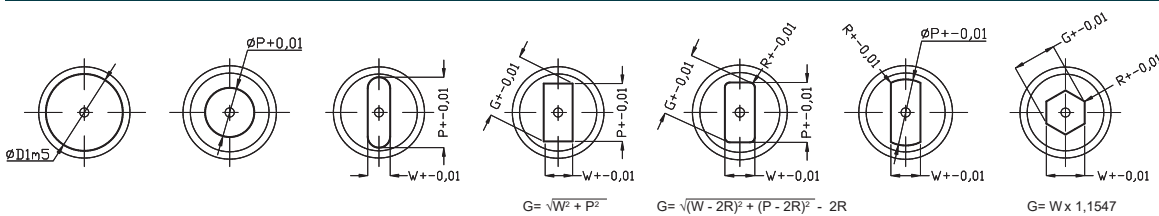

Kształty specjalne dostępne na stronie 238
For qualified shapes see page 238

D1	D2	H	Lu	OKRĄGŁY	KSZTAŁTOWY		DŁUGOŚĆ CAŁKOWITA				
				ROUND	SHAPE		OVERALL LENGTH				
ZAKRES				MIN	MAX	71	80	90	100	125	
RANGE				W	G/P	L					
P											
40,0	43,0	5	25/30	20,0 - 39,99	8,0	33,99	X	X	X	X	X
45,0	48,0	5	25/30	25,0 - 44,99	9,0	44,99	X	X	X	X	X
50,0	53,0	5	25/30	30,0 - 49,99	10,0	49,99	X	X	X	X	X
56,0	59,0	5	25/30	35,0 - 55,99	11,0	55,99	X	X	X	X	X
63,0	66,0	5	25/30	40,0 - 62,99	12,0	62,99	X	X	X	X	X

Zmiany w wymiarach standardowych dostępne na stronie 239
For standard alterations see pages 239
Zabezpieczenia przed obrotem dostępne na stronie 241
For flats see page 241
Powłoki oraz dodatkowa obróbka cieplna SHT dostępne na stronie 254
For surface treatments and coatings see page 254

Jak zamówić / How to order

