

MATRYCE SZYBKOWYMIENNE Z WYBIEGIEM CYLINDRYCZNYM

BALL LOCK DIES WITH COUNTERBORE RELIEF

MBLD

Materiał / Material

HSS - M2*
HWS - A2**

Twardość / Hardness

*60 - 62 HRC
**58 - 60 HRC

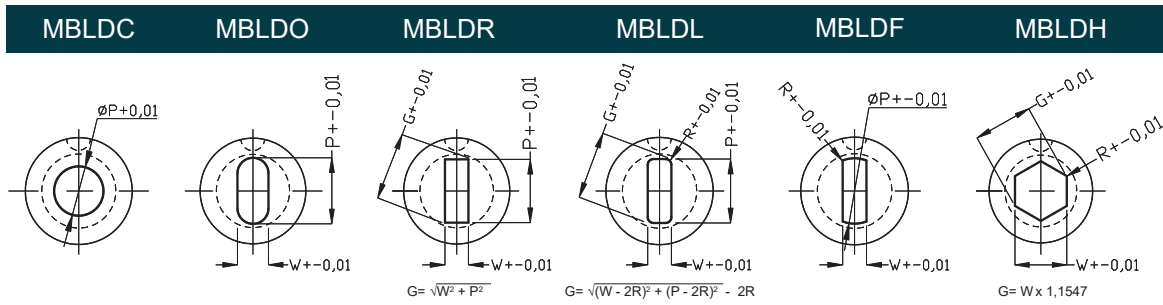
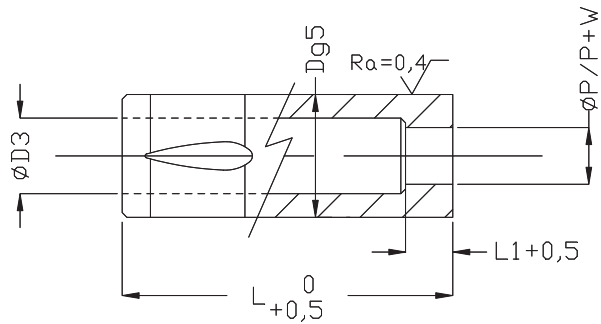

Kształty specjalne dostępne na stronie 238
For qualified shapes see page 238

D1	L1	MAX D3	OKRĄGŁY	KSZTAŁTOWY		L
			ROUNDO	MIN	MAX	
			ZAKRES	W	P	32
			RANGE			
			P			
13.0	4	5.8	1.5 - 5.0	2.0	5.0	X
16.0	5	8.0	3.0 - 7.2	2.5	7.2	X
20.0	5	12.0	4.5 - 11.0	4.5	11.0	X
25.0	6	16.0	8.0 - 15.0	5.0	15.0	X
32.0	6	20.0	11.0 - 19.0	6.0	19.0	X
38.0	8	27.0	16.0 - 26.0	8.0	26.0	X

Zmiany w wymiarach standardowych dostępne na stronie 239

For standard alterations see pages 239

Powłoki oraz dodatkowa obróbka cieplna SHT dostępne na stronie 254

For surface treatments and coatings see page 254

Jak zamówić / How to order

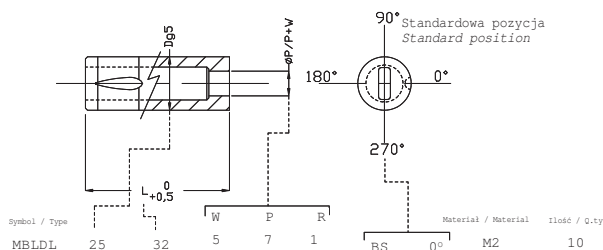

MBLDL 25x32x5,00x7,00 R1 BS0° M2 10szt.