

# STEMPLE SZYBKOWYMIENNE DO NISKICH OBCIĄŻEŃ Z ODKLEJACZEM

BALL LOCK LIGHT DUTY KNOB STYLE EJECTOR PUNCHES

# MBLEK

**Materiał / Material**

HSS - M2\*  
HWS - A2\*\*

**Twardość / Hardness**

\*60 - 62 HRC  
\*\*58 - 60 HRC

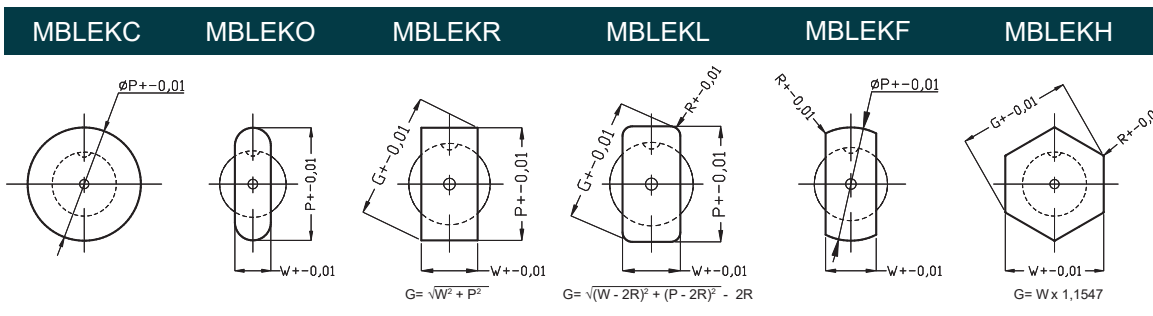
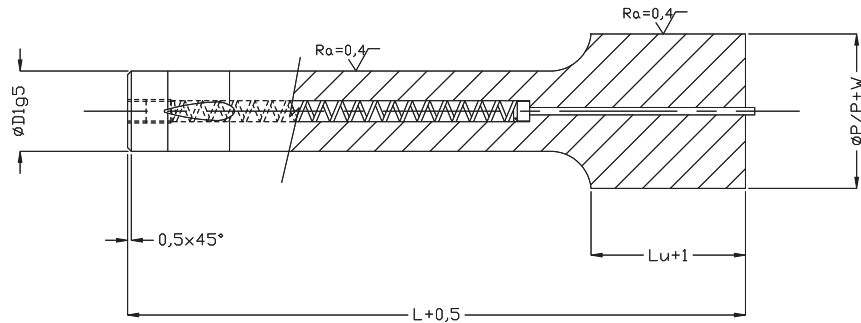

Kształty specjalne dostępne na stronie 238  
For qualified shapes see page 238

D1	Lu	OKRĄGŁY	KSZTAŁTOWY		DŁUGOŚĆ CAŁKOWITA		
		ROUND	SHAPE		OVERALL LENGTH		
		ZAKRES	MIN	MAX	80	90	100
		RANGE	W	G/P			
		P					
10,0	13/19/25	10,01 - 30,0	4,0	30,0	X	X	X
13,0	13/19/25	13,01 - 32,0	5,0	32,0	X	X	X
16,0	13/19/25	16,01 - 38,0	6,5	38,0	X	X	X
20,0	13/19/25	20,01 - 40,0	8,0	40,0	X	X	X
25,0	13/19/25	25,01 - 44,0	10,0	44,0	X	X	X
32,0	13/19/25	32,01 - 50,0	11,5	50,0	X	X	X
38,0	13/19/25	38,01 - 56,0	14,0	56,0	X	X	X

Zmiany w wymiarach standardowych dostępne na stronie 239  
For standard alterations see pages 239  
Powłoki oraz dodatkowa obróbka cieplna SHT dostępne na stronie 254  
For surface treatments and coatings see page 254

**Jak zamówić / How to order**

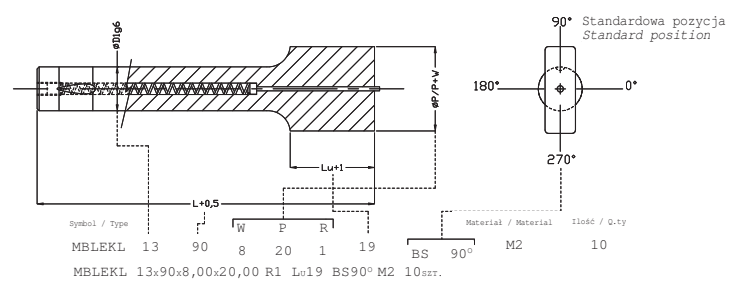

Standardowe stemple