

# STEMPLE Z ŁBEM WZMACNIANYM Z ODKLEJACZEM MUE

## HEAVY HEAD EJECTOR PUNCHES

### Materiał / Material

HSS - M2\*  
PS (na żądanie / on demand)\*\*

### Twardość / Hardness

\*60 - 62 HRC  
\*\*62 - 64 HRC  
Łeb odpuszczony  
All heads drawn to  
45-55 HRC

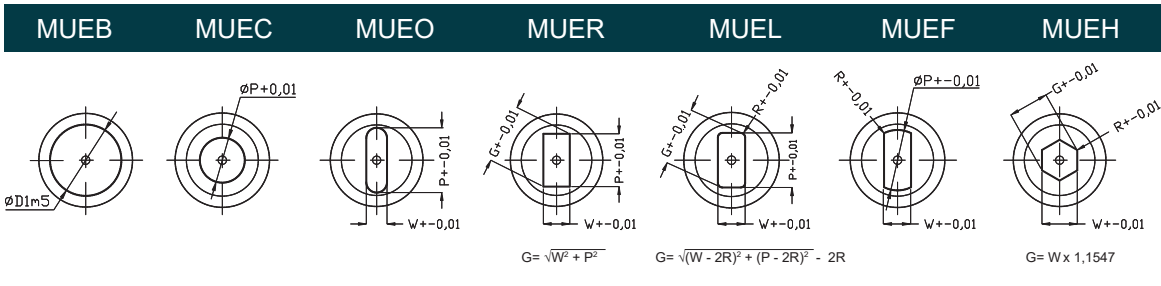
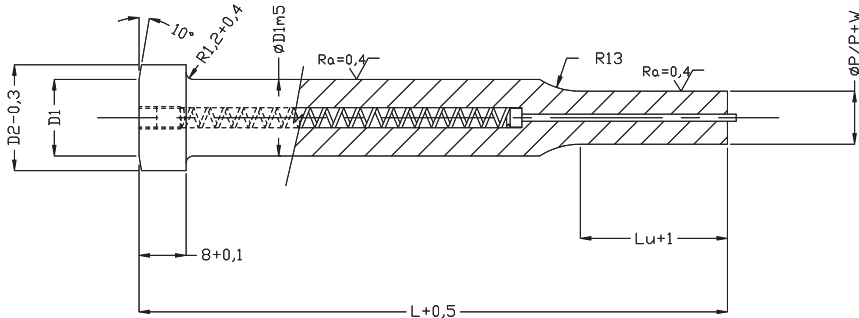

Kształty specjalne dostępne na stronie 238  
For qualified shapes see page 238

D1	D2	H	Lu	OKRĄGŁY	KSZTAŁTOWY		DŁUGOŚĆ CAŁKOWITA			
				ZAKRES	MIN	MAX	OVERALL LENGTH			
				RANGE	W	G/P	L			
				P			80	90	100	
8,0	13,0	8	13/19/25	3,0 - 7,99	3,0	7,99	X	X	X	
10,0	15,0	8	13/19/25	3,0 - 9,99	3,0	9,99	X	X	X	
13,0	18,0	8	13/19/25	6,0 - 12,99	3,0	12,99	X	X	X	
16,0	21,0	8	13/19/25	8,0 - 15,99	4,0	15,99	X	X	X	
20,0	25,0	8	13/19/25	12,0 - 19,99	5,0	19,99	X	X	X	
25,0	30,0	8	13/19/25	16,0 - 24,99	6,0	24,99	X	X	X	

Zmiany w wymiarach standardowych dostępne na stronie 239

For standard alterations see pages 239

Zabezpieczenia przed obrotem dostępne na stronie 241

For flats see page 241

Powłoki oraz dodatkowa obróbka cieplna SHT dostępne na stronie 254

For surface treatments and coatings see page 254

### Jak zamówić / How to order

